



**AVISO DE CIRCULAR #002-APN - 10/07/2005**  
**Normatização da Classe LCA - Lightning Class APN**

Informamos aos proprietários dos barcos Lightning Class APN que, em virtude da medição e pesagem realizada em 02/07/2005 antes da regata promovida nesta mesma data, e para continuarmos a manter uma perfeita preservação e equalização entre os modelos LCAs, ficou resolvido em comum acordo com os responsáveis pelo projeto desta classe e os timoneiros abaixo relacionados, a alteração dos valores de medidas e pesos das embarcações que competirão em regatas futuras.

As embarcações deverão estar em conformidade com a tabela de valores e tolerâncias abaixo, e, continua sendo de caráter obrigatório, para a participação efetiva em regatas e eventos até a formação oficial desta classe.

Conforme informamos na Circular anterior (#001-APN), mantemos o compromisso de marcarmos ainda este ano uma assembléia com a presença de no mínimo 50% dos proprietários dos LCAs para elaboração do Normativo de Medição e Pesos Básicos onde a normatização será completada e aprimorada.

**Alterações de pesos e medidas:**

- 1 - Vela medida e assinada pelo Sr. Luiz de Castro;
- 2 - Peso da quilha:  $\geq 0,475\text{kg}$   $\leq 0,500\text{kg}$ ;
- 3 - Peso do barco completo\*:  $\geq 1,200\text{kg}$   $\leq 1,350\text{kg}$ ;

\*Compreende peso do barco completo:

- velas e mastro com biruta;
- receptor e servos;
- bateria;
- quilha e leme.

**Timoneiros presentes na regata de 02/07/2005**

- Sérgio Kromberg;
- Luiz de Castro;
- Alexandre Marien;
- José Blanco Jr.;
- Eduardo Alberto Barros;
- José Herrero Valls (Pepe);
- Antonio Carlos Vadalá;
- José Henrique S. de Paula.

- 4 - Medidas de locação de ferragens e dimensões da quilha mantidas na Circular anterior (#001-APN) conforme diagrama abaixo:

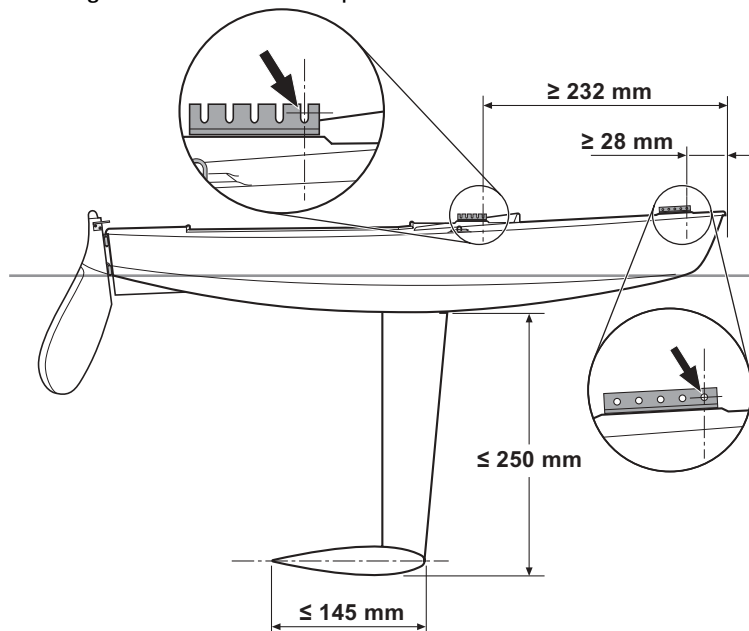

São Paulo, 10/07/2005.  
José Henrique Scortecci de Paula  
Luiz de Castro  
Sergio Kromberg  
Fabio Ramos

Este Aviso de Circular #002-APN encontra-se veiculado no site da APN ([www.apnaut.com.br](http://www.apnaut.com.br)) em PDF® e entra em vigor no dia 10/07/2005.

*Membros da Associação Paulista de Nautimodelismo e responsáveis pelo Projeto Lightning Class APN.*