



**AVISO DE CIRCULAR #0001-APN - 28/06/2005**  
**Normatização da Classe LCA - Lightning Class APN**

Informamos aos proprietários dos barcos Lightning Class APN que, para preservação da equalização e competitividade desta modalidade, no dia 02/07/2005 será realizada a medição e pesagem de todos os modelos LCAs, de caráter provisório porém obrigatório, para sua participação efetiva em regatas e eventos até a formação oficial desta classe.

Será marcada ainda este ano uma assembléia com a presença de no mínimo 50% dos proprietários dos LCAs para elaboração do Normativo de Medição e Pesos Básicos onde a normatização será completada.

**Medições e Pesagens Básicas a serem realizadas antes da Regata no dia 02/07/2005:**

1 - Vela medida e assinada pelo Sr. Luiz de Castro;

2 - Peso da quilha:  $\geq 450g$   $\leq 470g$ ;

3 - Peso do barco completo\*:  $\geq 2,200kg$   $\leq 2,250g$ ;

\*Compreende peso do barco completo: - velas e mastro com biruta;  
- receptor e servos;  
- caixa de baterias + 4 pilhas AA;  
- quilha e leme.

4 - Medidas de locação de ferragens e dimensões da quilha conforme diagrama abaixo:

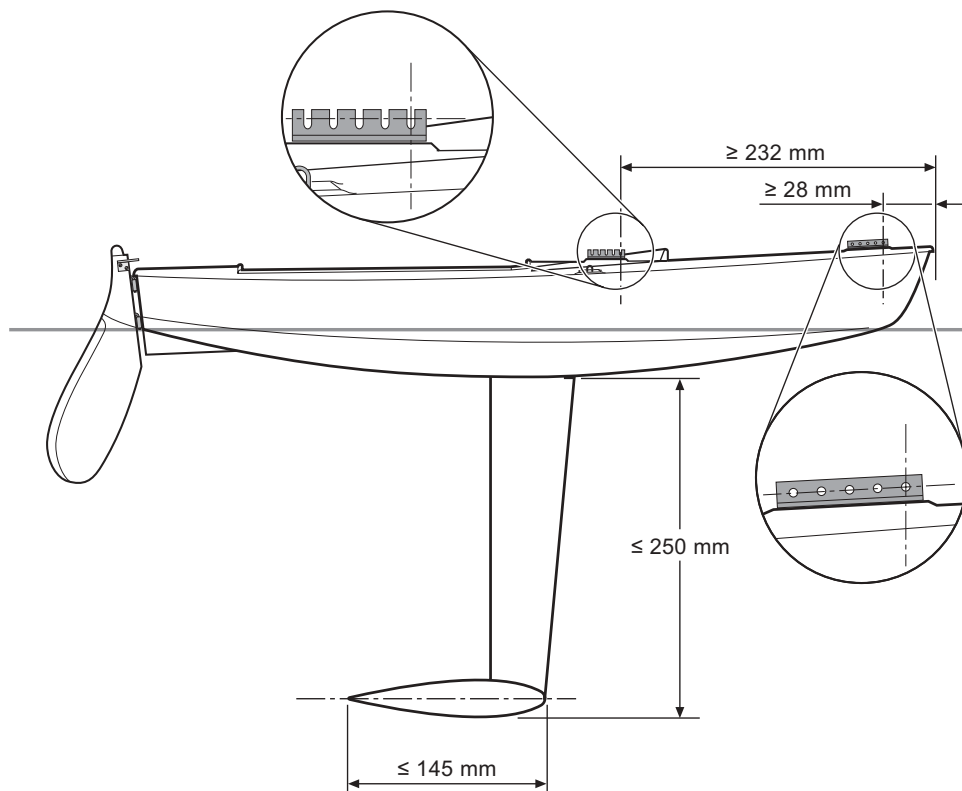

Este Aviso de Circular #0001 encontra-se veiculado no site da APN ([www.apnaut.com.br](http://www.apnaut.com.br)) em PDF®, e será impresso e distribuído aos proprietários no tanque do modelódromo antes do início da regata do dia 02/07/2005.

São Paulo, 28/06/2005.  
José Henrique Scortecci de Paula  
Luiz de Castro  
Sergio Kromberg

Membros da Associação Paulista de Nautimodelismo  
responsáveis pelo Projeto Lightning Class APN.